

# Pinout STEAMakers AI ESP32 S3 WROOM 1

- Alimentación
- GND
- Número Pin Layout
- Nombre GPIO
- RTC / SPI / CPU
- ADC
- UART / Debug
- Denominación UNO
- TOUCH
- Comunicaciones / USB
- HS / QSPI
- I2C

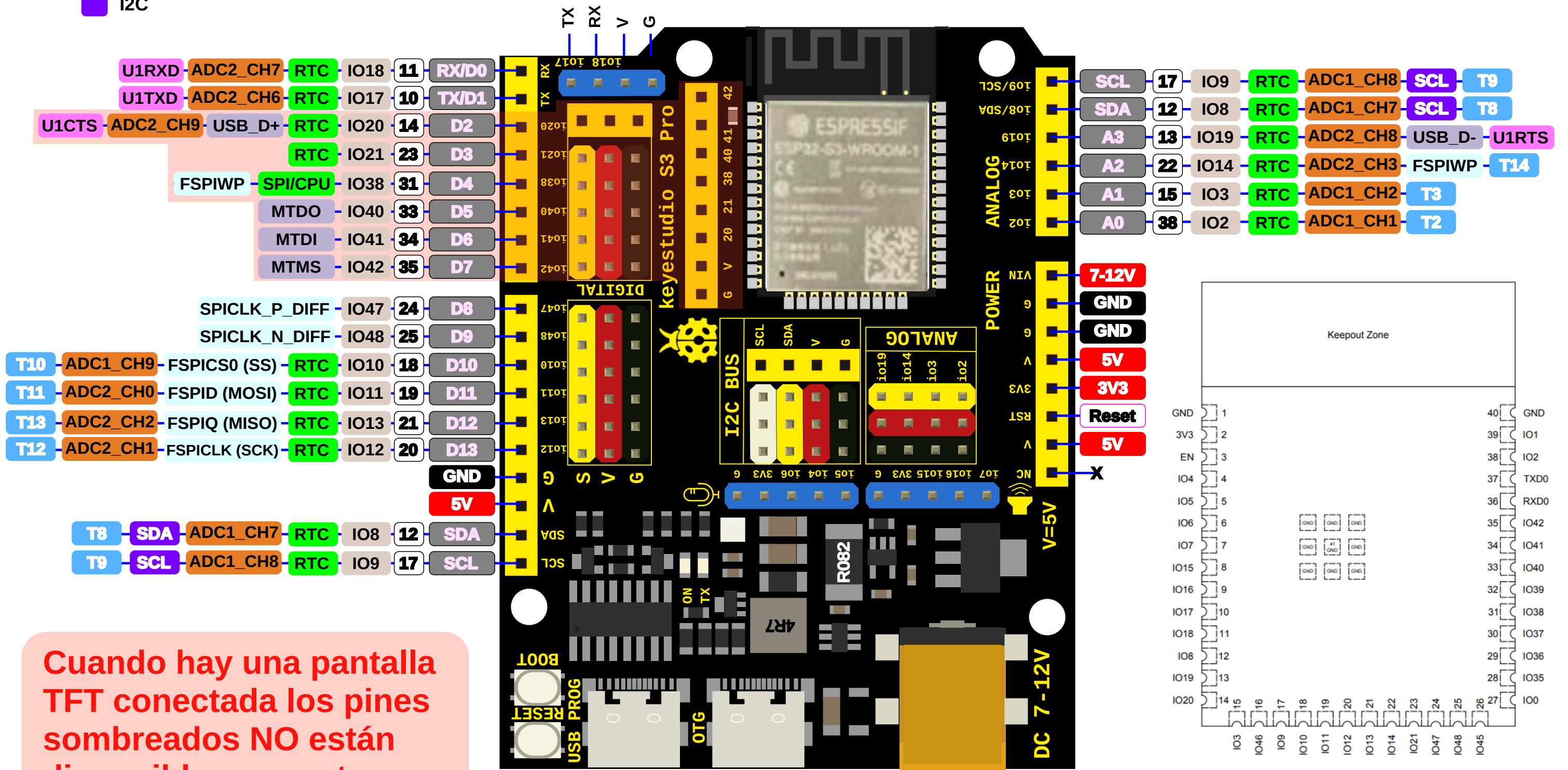

Quando hay una pantalla TFT conectada los pines sombreados NO están disponibles para otro uso

## Conector TFT

- 35 IO42 Backlight
- 34 IO41 Chip Select
- 33 IO40 Datos/Comando
- 31 IO38 SPI/CPU RESET
- 23 IO21 RTC SDA<sup>(2)</sup> (MOSI)
- 14 IO20 RTC SCL<sup>(1)</sup> (SCK)
- 5V
- GND

(1) SCL (SPI Serial Clock)  
(2) SDA (Serial Data) / MOSI

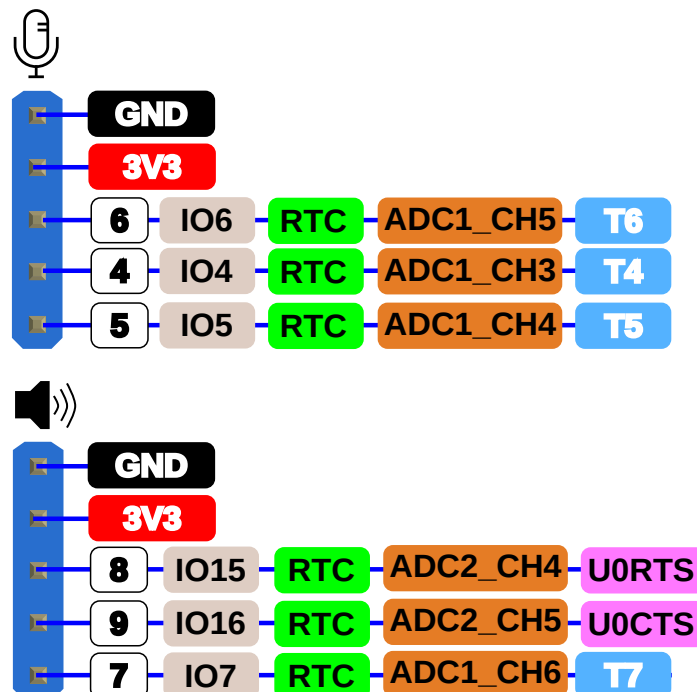

## SD TF SPI

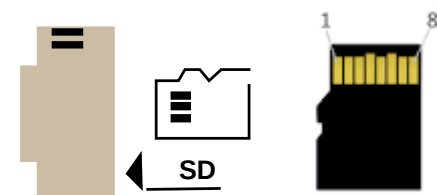

- 1 - No usado
- 2 - CS 32 IO39 MTCK
- 3 - DI (MOSI) 28 IO35 FSPID
- 4 - VDD (3V3)
- 5 - SCLK 30 IO37 FSPIQ
- 6 - VSS (GND)
- 7 - DO (MISO) 29 IO36 FSPICLK
- 8 - No usado